



Внимание!

В процессе сборки изделия следует руководствоваться данной инструкцией и соблюдать правила техники безопасности. Наши инженеры постарались сделать сборку максимально простой, однако, если Вы испытываете затруднения – доверьте работу специалисту.

В комплект поставки входят составные части павильона, крепежные элементы и данная инструкция по сборке.

Перечень деталей:

Крепеж			
Позиция	Вид крепежа	Кол-во, шт.	Вид
A	Винт М6х50 DIN912 (оксидирование)	20	
B	Колпачок на гайку М6, пластиковые	40	
C	Заглушка для трубы 60х60	4	
D	Винт М8х30 DIN912 (оксидирование)	32	
E	Гайка М6 DIN934 (оц)	40	
F	Винт М6х30 DIN603 (оц.)	12	
G	Винт М6х40 DIN603 (оц.)	8	
H	Ключ шестигранный 6 мм (90х32) DIN911	1	
I	Ключ шестигранный 5 мм (80х28) DIN911	1	

1 Стойка с подпятником, 4 шт.



2 Стойка верхняя, 2 шт.

3 Стойка верхняя, малая, 2 шт.

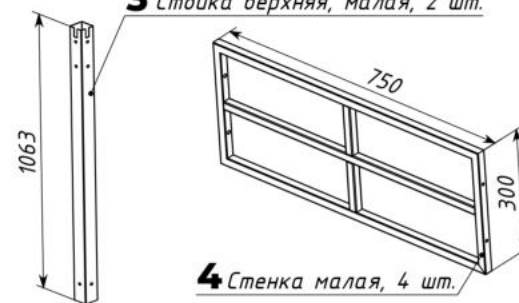

4 Стенка малая, 4 шт.

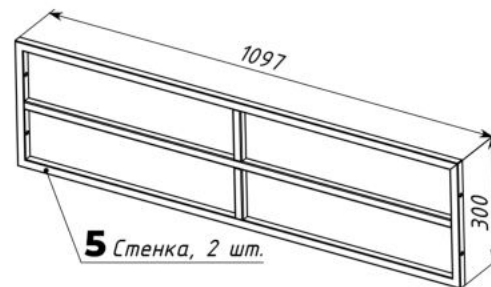

5 Стенка, 2 шт.

6 Профиль соединительный, 4 шт.

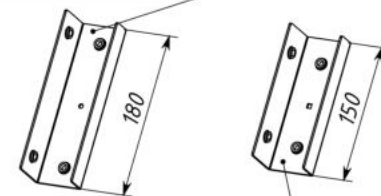

8 Рама боковая, лицевая, 4 шт.

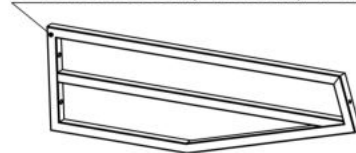

7 Профиль соединительный, верхний, 4 шт.

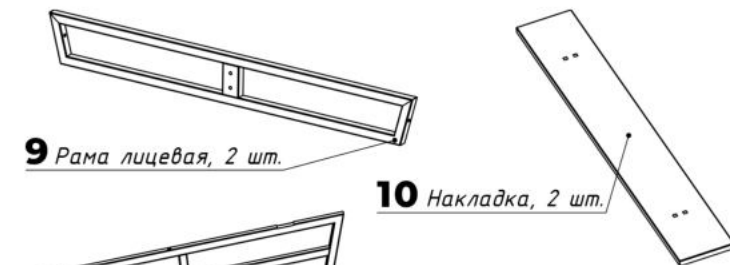

9 Рама лицевая, 2 шт.

10 Накладка, 2 шт.

11 Рама боковая, левая, 2 шт.

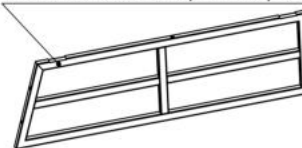

12 Рама боковая, правая, 2 шт.

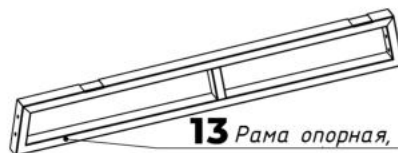
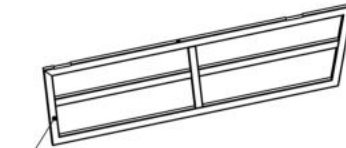

13 Рама опорная, правая, 1 шт.

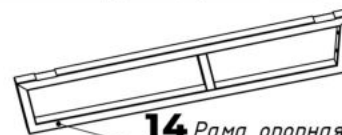

14 Рама опорная, левая, 1 шт.

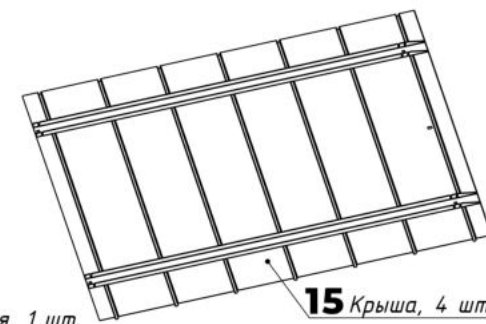

15 Крыша, 4 шт.

1

Рис. А



Соедините между собой стенки малые (поз.4), при помощи винтов М6х50 (поз.А) и гаек М6 (поз.Е). Затем соедините их со стойками (поз.1), с помощью винтов М8х30 (поз.Д) и соединительных профилей (поз.6). Обратите внимание на правильность установки профиля (поз.6) в стойку (поз.1), см. рис.А. Придерживайте профиль во время сборки, во избежания падения профиля в трубу.

Обратите внимание, что на данном этапе используем для крепления только три винта М8 (два с одной стороны и один - с другой). Как показано на рис.1.

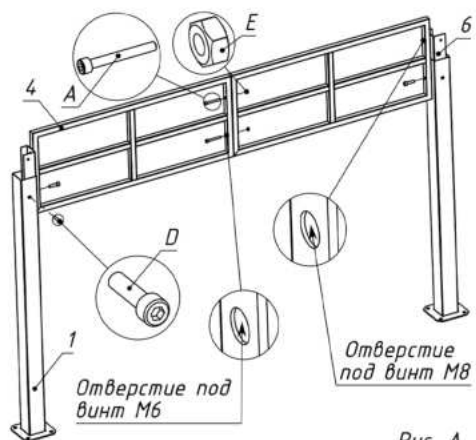
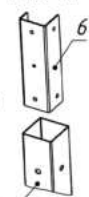
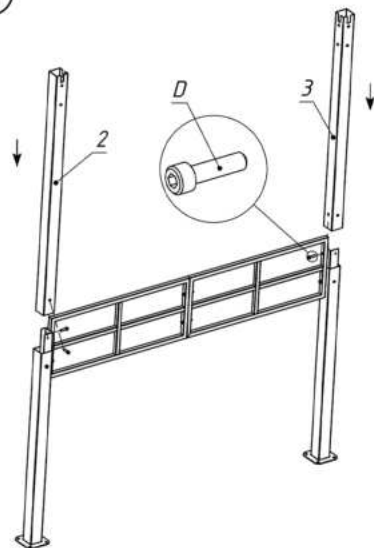
2

К собранному ранее основанию присоедините верхнюю стойку (поз.2) и верхнюю, малую стойку (поз.3), при помощи винтов М8х30 (поз.Д). Обратите внимание, что стойка верхняя, малая (поз.3), в данном пункте, крепится на один винт, как показано на рис.2. Аналогичным образом соберите вторую стенку.

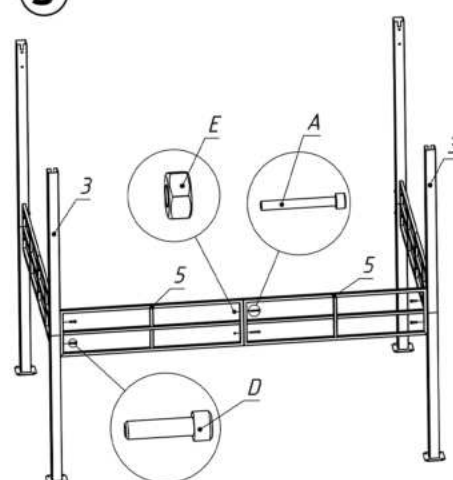
3

Соедините между собой стенки (поз.5), при помощи винтов М6х50 (поз.А) и гаек М6 (поз.Е). Затем присоедините их к стенкам, собранным ранее, при помощи винтов М8х30 (поз.Д). Обратите внимание, что это стенки крепятся со стороны малых, верхних стоек (поз.3)

4

Рис.В



Соедините между собой рамы лицевые, боковые (поз.8) и раму лицевую (поз.9), при помощи винтов М6х50 (поз.А) и гаек М6 (поз.Е). Затем соедините их со стойками (поз.2) и малыми соединительными профилями (поз.7), при помощи винтов М8х30 (поз.Д). Правильность установки профиля смотрите на рис.В.

Аналогично соберите рамы и установите их на заднюю сторону.

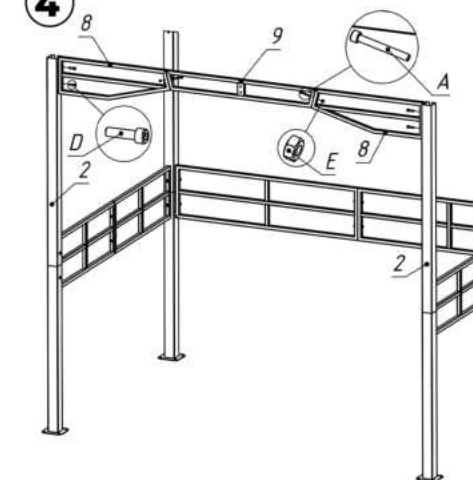
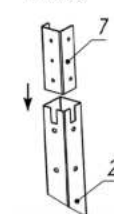
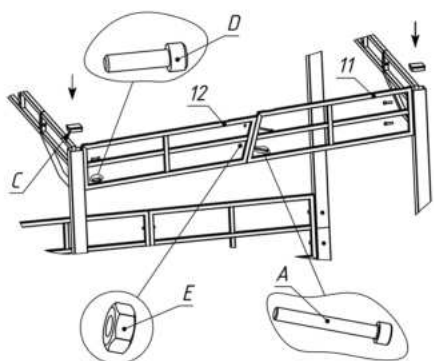
5

Соедините между собой раму боковую, левую (поз.11) и раму боковую, правую (поз.12), с помощью винтов М6х50 (поз.А) и гаек М6 (поз.Е). Затем присоедините их к стойкам, с помощью винтов М8х30 (поз.Д), как показано на рис. 5. В верхнюю часть труб установите заглушки (поз.С).

Аналогично установите рамы на другую сторону.

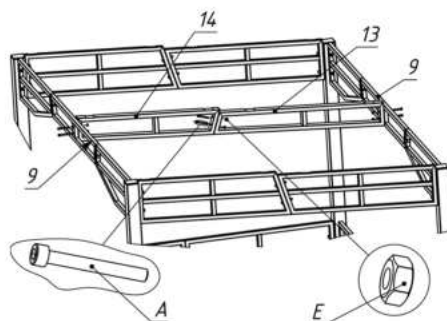
6

Соедините между собой раму опорную левую (поз.14) и раму опорную правую (поз.14), при помощи винтов М6х50 (поз.А) и гаек М6 (поз.Е).

Затем соедините их с передней и задней стенкой, при помощи винтов М6х50 (поз.А) и гаек М6 (поз.Е).

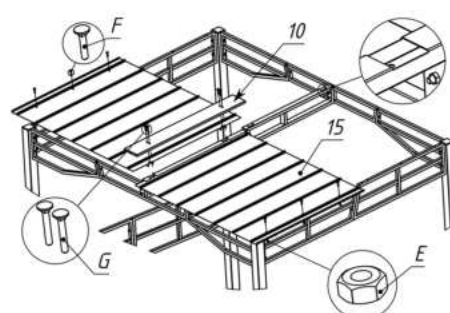
7

Установите крыши в специальные отверстия, расположенные в рамах. И прикрепите крыши к рамам, при помощи винтов М6х40 (поз.Г) и гаек М6 (поз.Е).

Обратите внимание, что начать установку крыши стоит с задней стенки. Затем установите на крышу накладку (поз.10) и закрепите ее при помощи винтов М6х40 (поз.Г) и гаек М6 (поз.Е).

8

На все гайки установите декоративные колпачки (поз.В).

Сборка завершена, изделие готово к применению!

GRILLUX
товары для туризма и отдыха

Изготовитель: ООО «Возрождение»
192241, Россия, г. Санкт-Петербург,
ул. Софийская, 66

Горячая линия

+7 (812) 309-90-99 www.grillux.ru, 2023